

LOXrail® Radsatz 25-1 AT

Artikelnr.: 481208 Zeichnungsnr.: 16002-0455

LOXrail® Einfach-Radsatz mit Antriebsrad zur Realisierung von Fahrantrieben

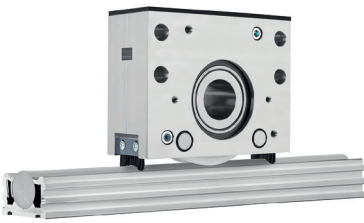

• **Eigengewicht:** 10,988 kg

• **Max. Traglast:**

25 kN auf LOXrail® Schiene

25 kN bei Belastung der Spurkränze

- Radsatz für Antriebe in leichteren Anwendungen
- Antriebsrad $d=160$ mm
- Zur Anbindung von Gelenkwellen oder Antriebswellen sind separate Adapter erhältlich
- Spezial-Profillaufrolle für LOXrail® 25
- 2x Abstreifbürste zur Reinigung der LOXrail®
- Definierte Anbindungsflächen ermöglichen präzisen Einbau
- Ausgleichsplatte zur Dämpfung von Stößen beim Beladen

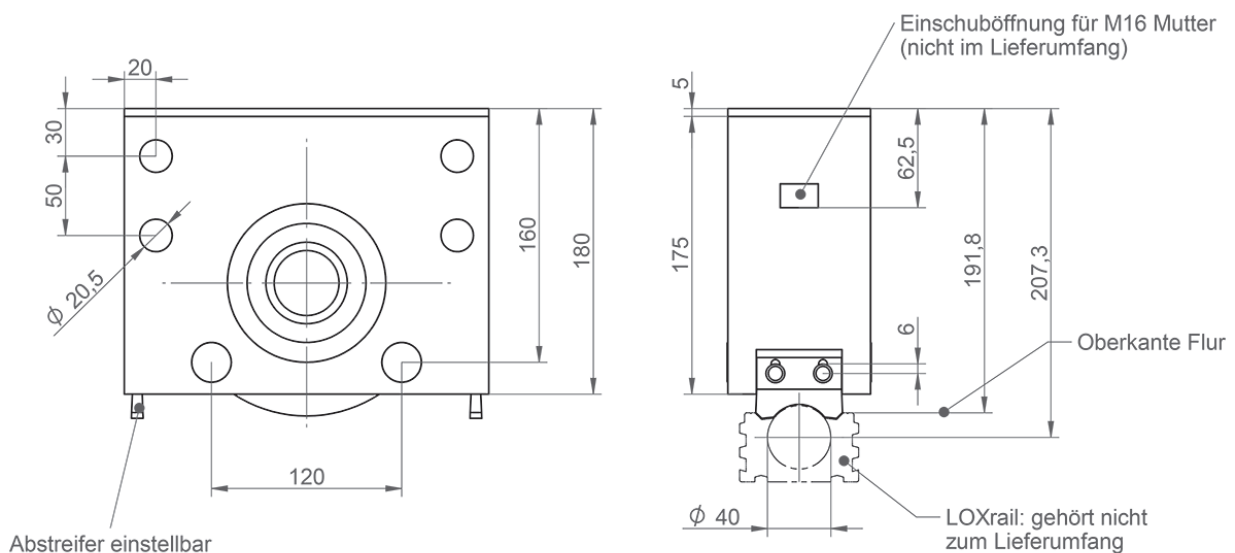

Technische Änderungen und Irrtümer vorbehalten. Maßgeblich sind die jeweils aktuellen Artikelzeichnungen.