

LOXrail® Radsatz 25-2 AT

Artikelnr.: 481209 Zeichnungsnr.: 16002-0450

LOXrail® Doppel-Radsatz mit Antriebsrädern zur Realisierung von Fahrtrieben



- Radsatz für Antriebe in leichteren Anwendungen
- Antriebsrad d=160 mm
- Zur Anbindung von Gelenkwellen oder Antriebswellen sind separate Adapter erhältlich
- Spezial-Profillaufrolle für LOXrail® 25
- 2x Abstreifbürste zur Reinigung der LOXrail®
- Definierte Anbindungsflächen ermöglichen präzisen Einbau
- Ausgleichsplatte zur Dämpfung von Stößen beim Beladen

• **Eigengewicht:** 20,36 kg

• **Max. Traglast:**

50 kN auf LOXrail® Schiene

50 kN bei Belastung der Spurkränze

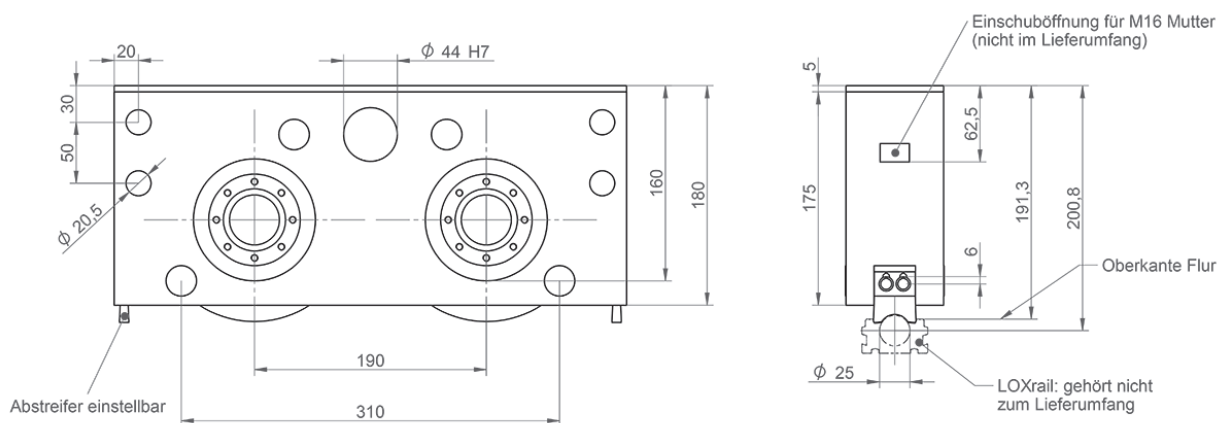

Technische Änderungen und Irrtümer vorbehalten. Maßgeblich sind die jeweils aktuellen Artikelzeichnungen.