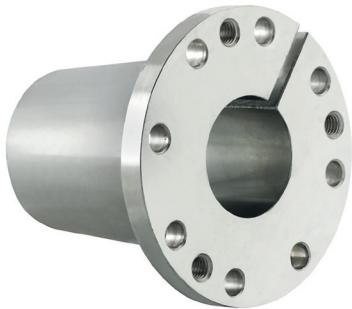
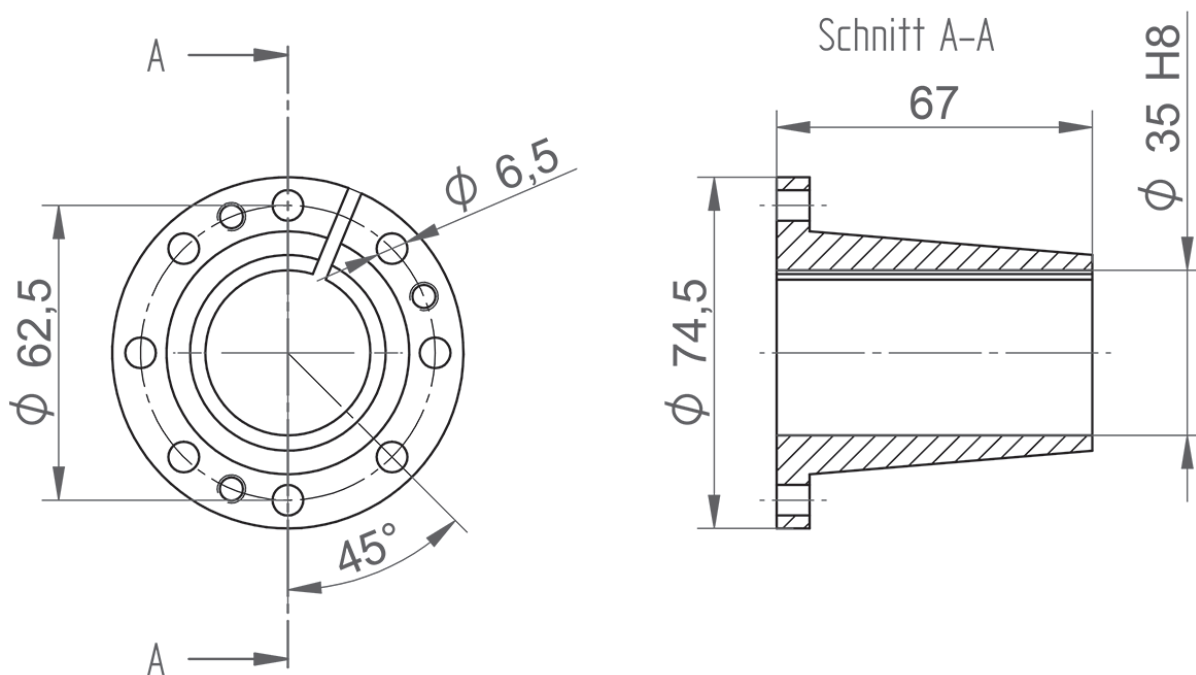

LOXrail® Spannbuchse d35

Artikelnr.: 481303 Zeichnungsnr.: 16002-0439

LOXrail® Spannbuchse für Antriebsräder

- Ermöglicht die Anbindung von starren Antriebswellen an ein Antriebsrad mittels Klemmung
- Ausgelegt für Antriebswellen $d=30$
- Inkl. Montagematerial

• **Eigengewicht:** 0,585 kg

Technische Änderungen und Irrtümer vorbehalten. Maßgeblich sind die jeweils aktuellen Artikelzeichnungen.