

LOXrail® 25 Festanschlag

Artikelnr.: 484111 Zeichnungsnr.: 17040-0280

LOXrail® 25 Festanschlag



- Festanschlag-Element zur Verhinderung des Verlassens der Schiene oder als Positionierhilfe am Ende eines Schienenweges
- Der Festanschlag wird auf das Schienenende aufgesteckt und zusätzlich mittels Ankerstange im Boden befestigt (Ankerstange nicht im Lieferumfang)

• **Eigengewicht:** 2,912 kg

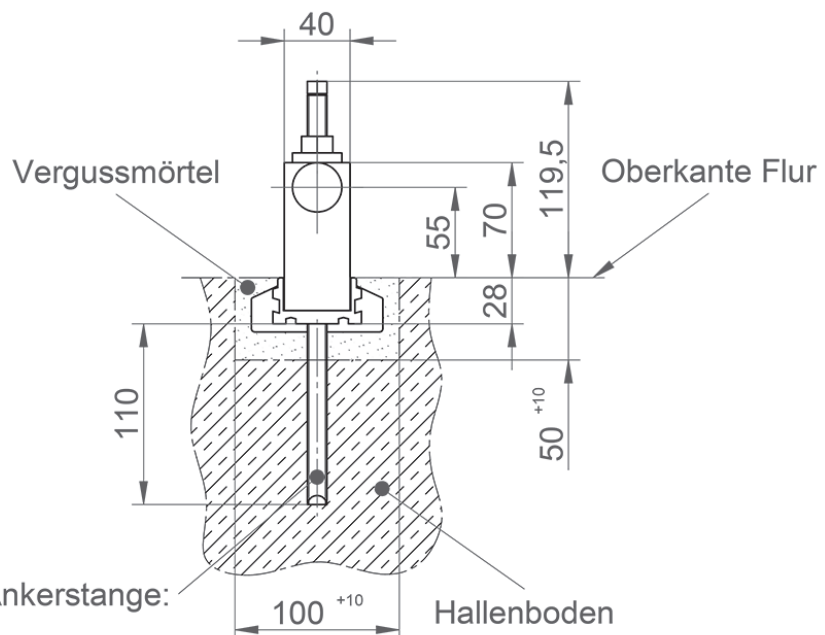
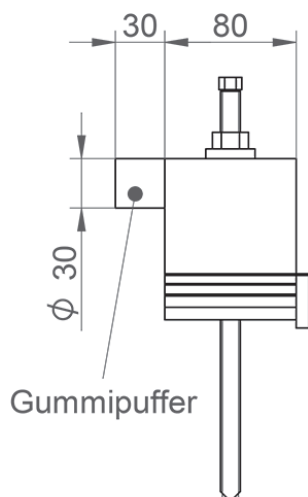

Maße für Verbunddübel / Ankerstange:
Bohrlochtiefe 110 mm
Bohrrenendurchmesser 14 mm

Technische Änderungen und Irrtümer vorbehalten. Maßgeblich sind die jeweils aktuellen Artikelzeichnungen.