

## LOXrail® Radsatz 40-2 MR

Artikelnr.: 481207 Zeichnungsnr.: 16002-0520

### LOXrail® 40 Doppel-Radsatz mit zusätzlichem Montagerahmen

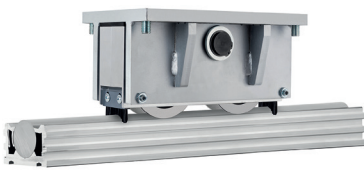

- **Eigengewicht:** 15,945 kg
- **Max. Traglast:**  
58 kN auf LOXrail® Schiene  
33 kN bei Belastung der Spurkränze

- Unkomplizierte Anbindung an bestehende Konstruktionen
- Sachgemäßer Einbau des Radsatzes in den Montagerahmen
- Einfache Realisierung von Fest- und Loslagern
- Spezial-Profillaufrolle für LOXrail® 40
- 2x Abstreifbürste zur Reinigung der LOXrail®
- Definierte Anbindungsflächen ermöglichen präzisen Einbau
- Ausgleichsplatte zur Dämpfung von Stößen beim Beladen

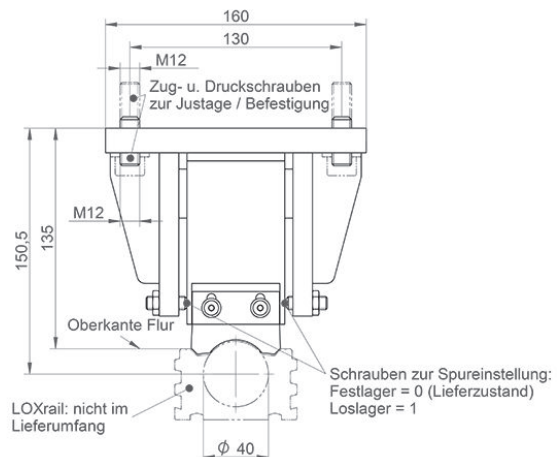
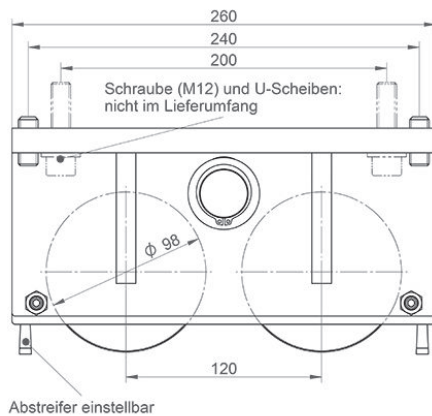

Technische Änderungen und Irrtümer vorbehalten. Maßgeblich sind die jeweils aktuellen Artikelzeichnungen.