

LOXrail® Radsatz 40-2-160 AT Pendel

Artikelnr.: 481219 Zeichnungsnr.: 80000-0120

LOXrail® Doppel-Radsatz mit zusätzlicher Pendelaufhängung



- Gewährleistet eine gleichmäßige Belastung beider Antriebsräder
- Schnellerer, unkomplizierter Austausch des Radsatzes
- Bessere Zugänglichkeit zu Wartungszwecken
- Spezial-Profillaufrolle für LOXrail® 25
- 2x Abstreifbürste zur Reinigung der LOXrail®
- Definierte Anbindungsflächen ermöglichen präzisen Einbau
- Ausgleichsplatte zur Dämpfung von Stößen beim Beladen

- **Eigengewicht:** 35,018 kg
- **Max. Traglast:**
100 kN auf LOXrail® Schiene
100 kN bei Belastung der Spurkränze

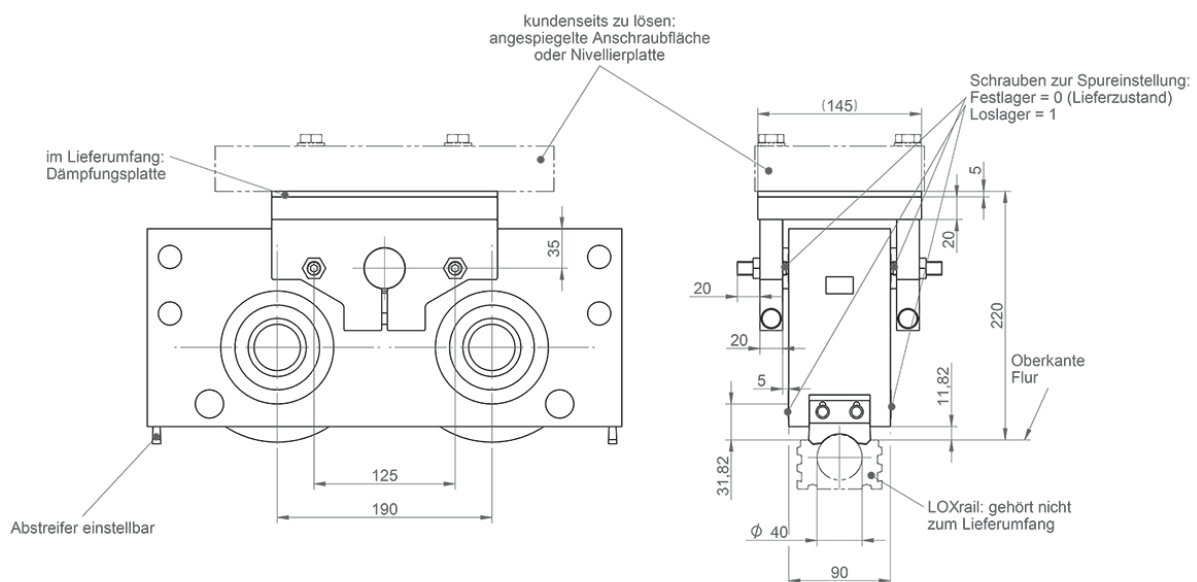

Technische Änderungen und Irrtümer vorbehalten. Maßgeblich sind die jeweils aktuellen Artikelzeichnungen.