

LOXrail® drive wheel set 25-2 AT

Art. No. 481209 Drawing No. 16002-0450

LOXrail® double wheel set with drive wheel for motorized applications



- Radsatz für Antriebe in leichteren Anwendungen
- Antriebsrad d=160 mm
- Zur Anbindung von Gelenkwellen oder Antriebswellen sind separate Adapter erhältlich
- Spezial-Profillaufrolle für LOXrail® 25
- 2x Abstreifbürste zur Reinigung der LOXrail®
- Definierte Anbindungsflächen ermöglichen präzisen Einbau
- Ausgleichsplatte zur Dämpfung von Stößen beim Beladen

• **Deadweight:** 20,361 kg

• **Max. Payload:**

50 kN on LOXrail®

50 kN in case of load on wheel flange

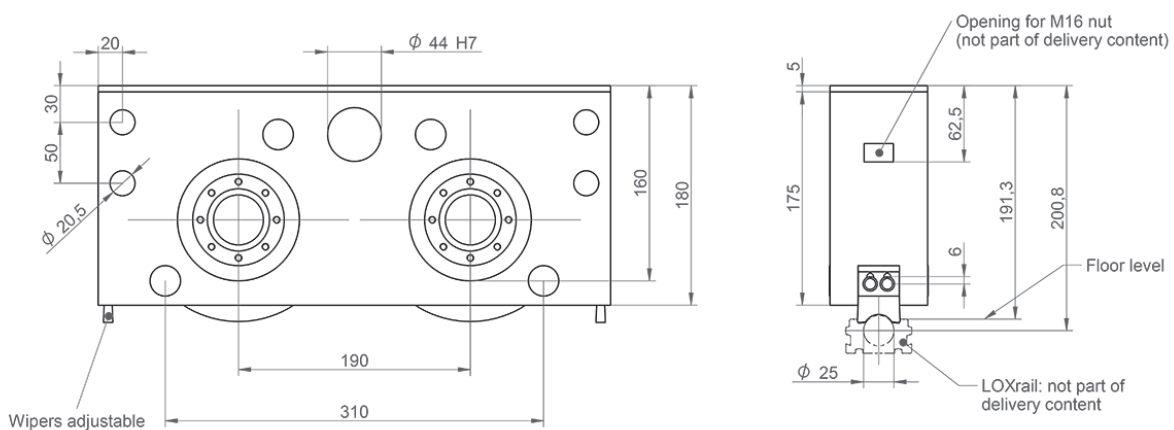

Technical data are subject to changes and errors. Only current article drawings are relevant.